

Обратные клапаны с пилотным управлением (гидрозамки) AMF-CP-AB 20 л/мин – 25 МПа (250 бар)

[1] Описание

Обратный клапан с пилотным управлением предназначен для использования с направляющими распределителями, порты А и В которых заглушены.

Стальной корпус и высокопрецизионная обработка внутренних деталей гарантируют продолжительный срок службы и высокую степень герметичности.

В стандартном варианте используется покрытие никель-фосфор. По запросу может применяться оцинковка для более высокой степени защиты.



[2] Код для заказа

(1)	(2)	(3)	(4)	(5)	(6)
AMF	-	CP	-	AB	/ 10

- (1) AMF: Модуль для сборки с 4-ходовым электромагнитным клапаном типа HDF2-ES (с проходными портами Р и Т)
- (2) Тип замыкающего модуля стековой сборки:
Без обозначения: Стандартная версия
С: Замыкающий элемент модульной сборки (порты Р и Т закрыты заглушками)
- (3) CP: Обратный клапан, с (гидравлическим) пилотным управлением
- (4) AB: Рабочие линии, в которых установлен клапан
- (5) Код, зарезервированный для опций и вариантов
- (6) Номер (порядковый) конструкции клапанов

Жидкость свободно поступает по линиям Р и Т (AMF-CP-AB). Жидкость перекрывается в линиях Р и Т (AMFC-CP-AB). В рабочих линиях А и/или В с пилотным управлением, жидкость поступает в направлении А → А1 (и/или В → В1), преодолевая сопротивление пружины в тарелке клапана, и перекрывается в направлении А1 → А (В1 → В). Когда при переключении электромагнитного 4-линейного направляющего клапана создается давление, например, в порте В, жидкость поступает в направлении В → В1, и поршень пилота 3, перемещаясь из центрального положения, приводит в действие тарелку 2 в рабочей линии А, чтобы открыть и пропустить поток в направлении А → А1.

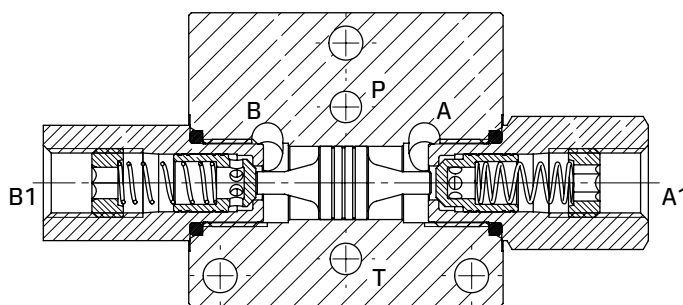
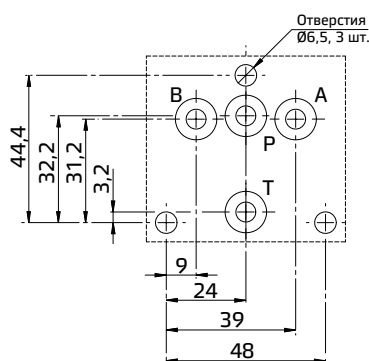

AMF-CP-AB

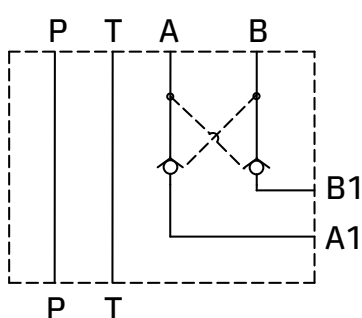

AMFC-CP-AB

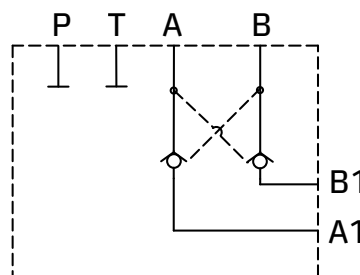

[3] Технические данные

Макс. номинальный расход	20 л/мин	Отношение площадей поршня пилота/ обратного клапана	приблизительно 4,7
Макс. расход	25 л/мин		
Макс. номинальное давление (P, A, B)	25 МПа (250 бар)		
Материал	Стальной корпус	Управляющее давление	Для смещения управляющего поршня и для открытия затвора в порте А, управляющее давление в порте В должно составлять: $P_p = P_b = \frac{P_{a1} + P_m \cdot P_a}{4.7}$ где: Pp = Управляющее давление Pb = Давление в порте В Pa = Давление в порте А Pa1 = Давление в порте А1 Pm = Давление открытия обратного клапана (пружины)
Защита поверхности	покрытие никель-фосфор		
Рабочий цикл	100%		
Срок службы	107		
Размеры и установка	см. 4		
Масса	0,81 кг		
		Давление открытия	1 бар

[4] Установочные размеры (мм)

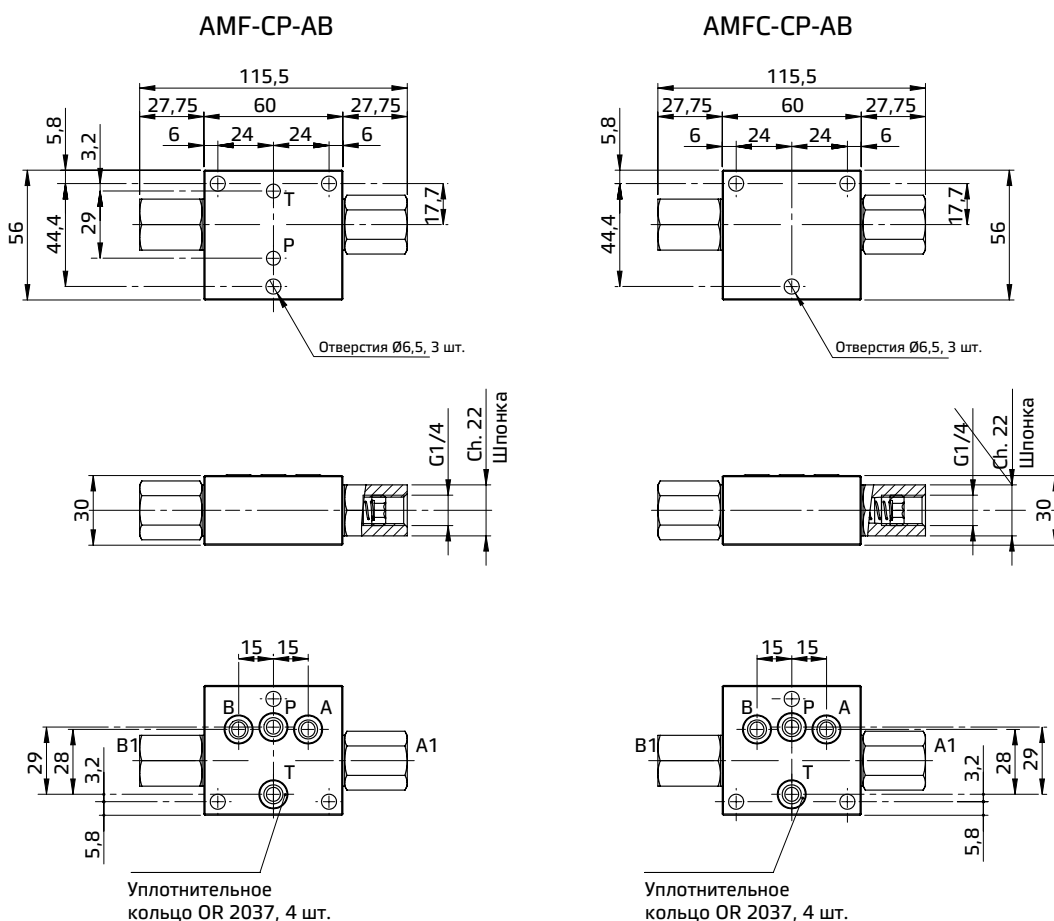

[5] Гидравлические жидкости

Уплотнения и материалы, используемые в стандартных клапанах AMF, полностью совместимы с гидравлическими жидкостями на основе минеральных масел, обогащенных противовспенивающими и противоокислительными присадками.

Следует использовать очищенную и фильтрованную гидравлическую жидкость согласно стандарту ISO 4406, класс 21/18/15 или выше, в рекомендуемом диапазоне вязкости – от 10 сСт до 60 сСт.

[6] Опции

Для линий P и T доступны секционные переходники или ограничители с уплотнительным кольцом.

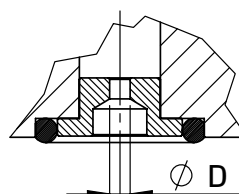

D (мм)	Код
1,0	3S-10
1,5	3S-15
2,0	3S-20
2,5	3S-25